

T-Griffe

Aluminium

AUSFÜHRUNG

Aluminium

kunststoffbeschichtet

schwarz, RAL 9005, strukturmatt **SW**

silber, RAL 9006, strukturmatt **SR**

blank **BL**

durch Gleitschliff behandelte Oberfläche, Trennnaht nicht sichtbar

INFORMATION

T-Griffe GN 563.2 können sowohl als Bedienungselement, als auch zum Spannen eingesetzt werden, dabei lassen sich große Spannkraften erzielen.

Diese T-Griffe werden im Pressverfahren hergestellt, dadurch ergibt sich ein sehr dichtes Gefüge von hoher Festigkeit und eine glatte Oberfläche.

Original ELESA-Design, realisiert in Metallausführung mit Genehmigung von ELESA s. p. a.

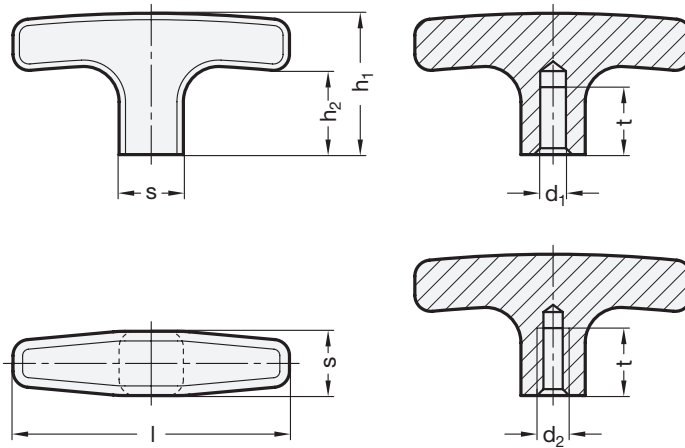

* Geben Sie den Farbindex der T-Griffe an (SW, SR oder BL)

 SW
 SR
 BL
 RAL9005 RAL9006 blank

GN 563.2

Artikelnummer	l	d1 H7	d2	h1	h2	s	t min.	ΔΔ
GN 563.2-55-B6-*	55	B 6	-	33	22	14	12	30
GN 563.2-67-B8-*	67	B 8	-	37	25	16	16	45
GN 563.2-80-B8-*	80	B 8	-	41	26	20	16	80
GN 563.2-55-M6-*	55	-	M 6	33	22	14	12	29
GN 563.2-55-M8-*	55	-	M 8	33	22	14	12	40
GN 563.2-67-M8-*	67	-	M 8	37	25	16	16	45
GN 563.2-80-M8-*	80	-	M 8	41	26	20	16	80
GN 563.2-80-M10-*	80	-	M 10	41	26	20	16	61